



アイコンデザイン デフォルメ効かせていい感じ

アイコン

私たちの身の回りには沢山のアイコンがあります。
どれも小さいサイズでも分かりやすい様に工夫されています。



様々なアイコン



剣アイコンをつくる

まずはネットで資料集め

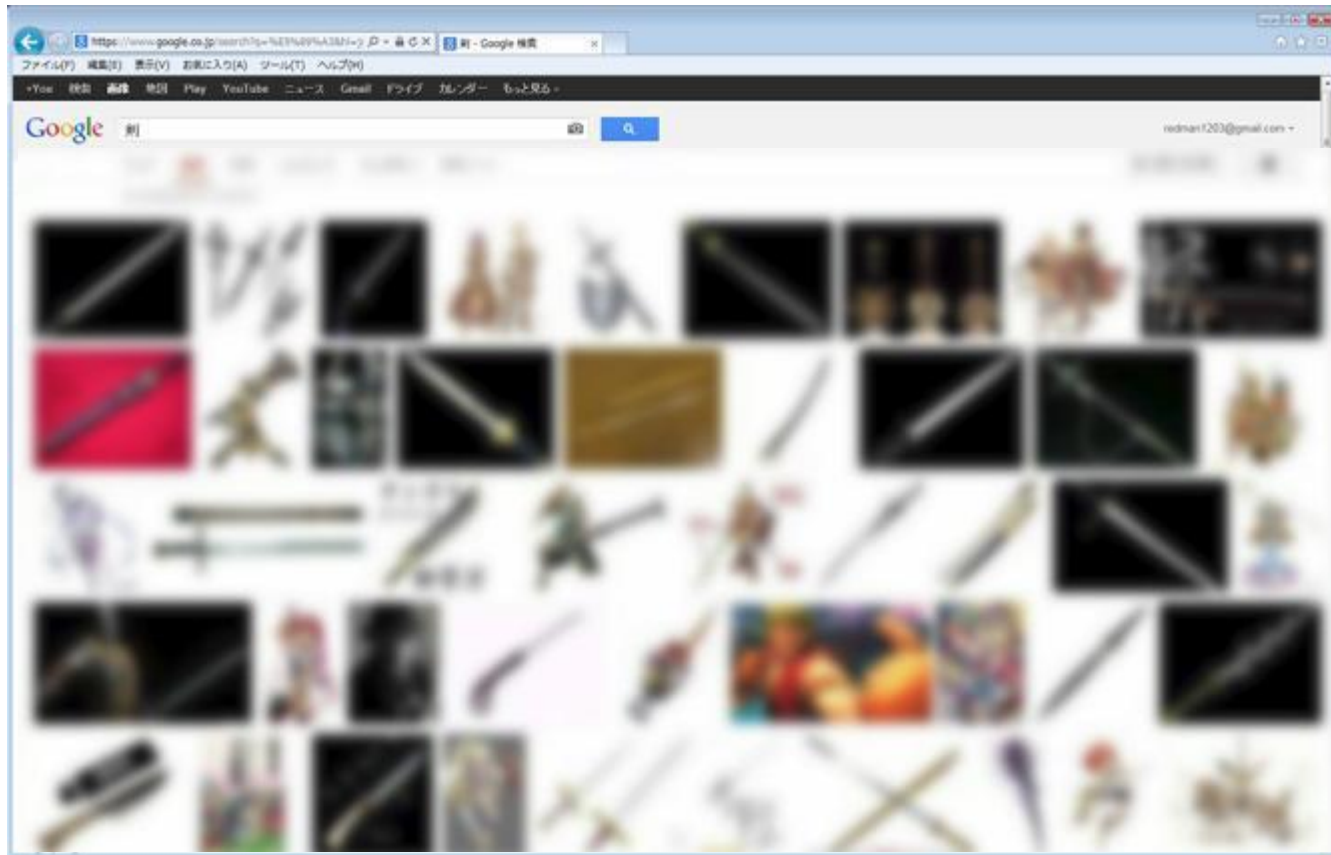

様々な画像を見るなどしてアイデアを貯めていきます。

剣アイコンをつくる

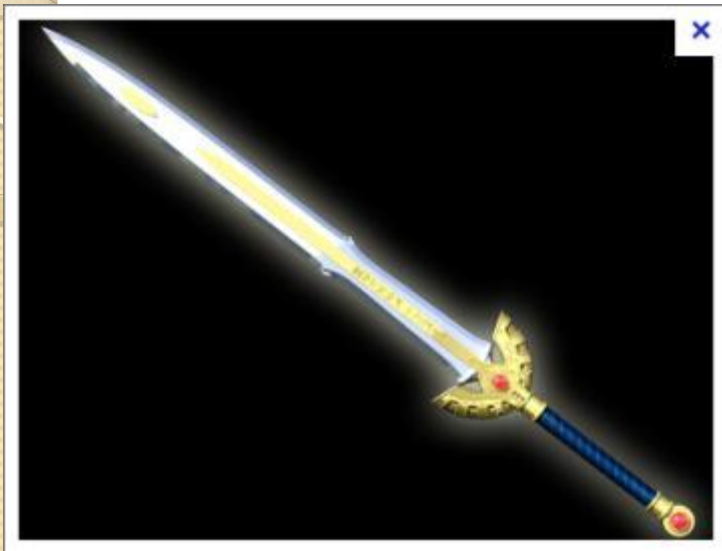

良い素材がみつかりました。
これを参考にします。

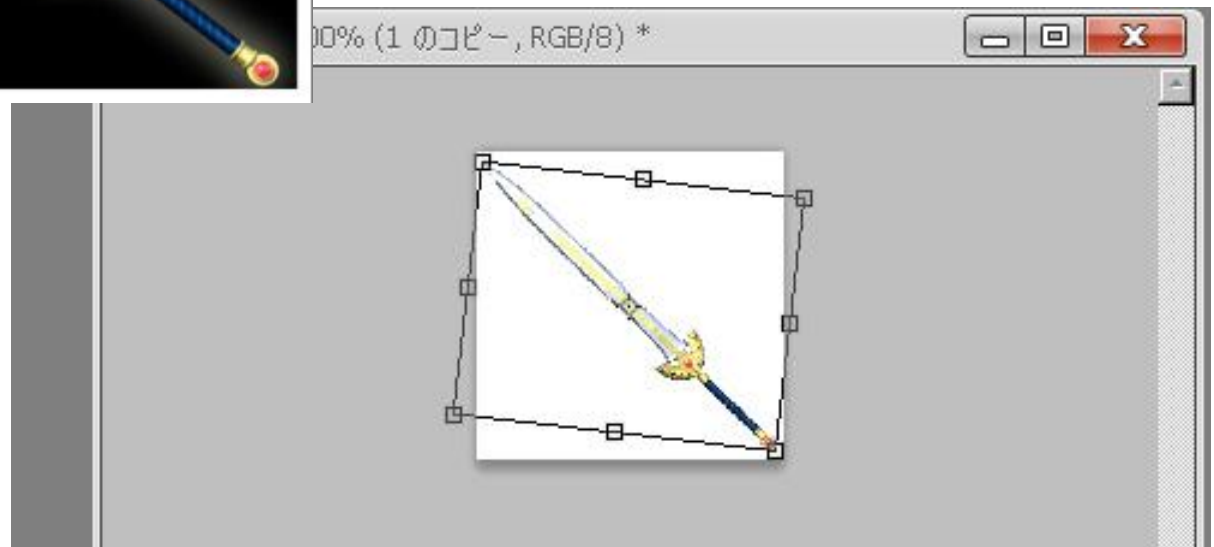

リアルな素材が手に入ったので
このまま縮小して…

剣アイコンをつくる

アイコン完成？



なにかが違う

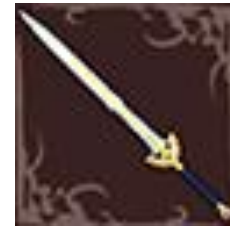

せっかくリアルな画像でも縮小するとつぶれてしまって、何の絵かもわかりにくいです。

剣アイコンをつくる

剣の絵をデフォルメしてみよう

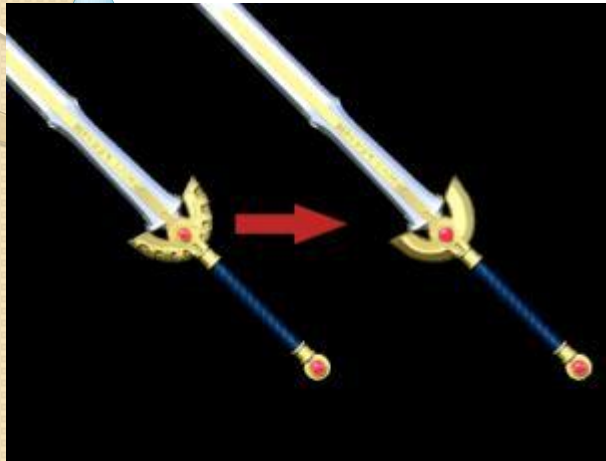

■単純化する

一生懸命書き込んでも大体つぶれてしまいます。

シルエットなどに重点をおいて
小さくてもわかりやすくようにまとめます。

■特徴をつよめる

対象物の持っている特徴を強めます。言葉で考えてそこを誇張するとわかりやすいです。

剣のイメージ…刃物、銀色、鋭い、硬い
特徴のある刀身、柄部分のデザイン



剣アイコンをつくる



デフォルメによって、剣だとわかりやすくなります。

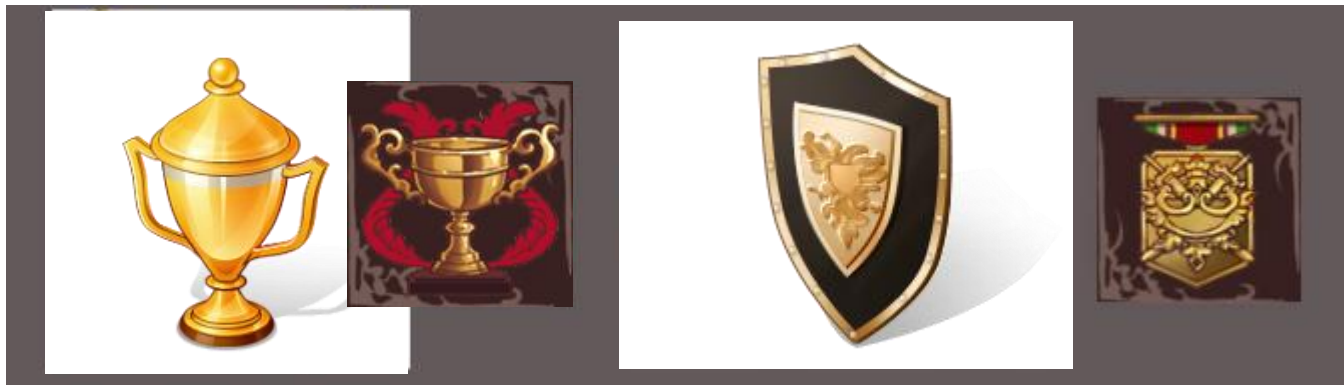

剣以外にも色々なアイコンに応用がききます。

リンゴのアイコン化

リンゴをアイコンにしてみよう



リンゴのアイコン化

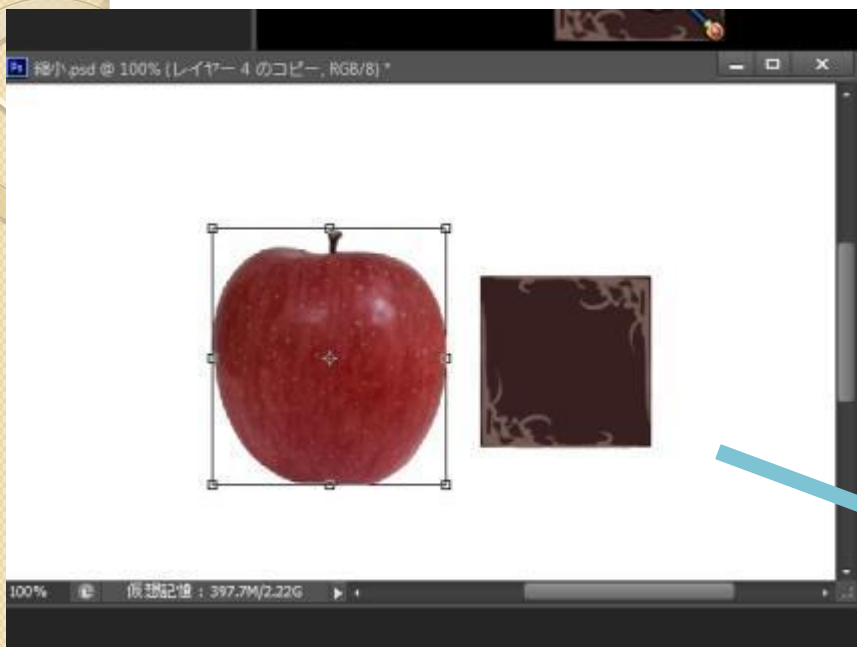

リンゴの写真をそのまま縮小して



完成？

リンゴのアイコン化

リンゴをデフォルメしてみる

■単純化する

表面の細かい模様をすべて描こうとしない。

■特徴をつよめる

リンゴのイメージ…食べ物、丸い、鮮やかな赤、まるい、おいしい



リンゴとは何ぞや

リンゴのアイコン化



リンゴは丸くて上下にくぼみ



リンゴは赤くてつやつや

リンゴのアイコン化

実際の写真よりリンゴらしいアイコンになりました。



まとめ

アイコン制作にはデフォルメが役に立つ

■単純化する

■特徴をつよめる

